

**BEDIENUNGSANLEITUNG - DE
IN 21963 Verticon inSPORTline Club**



INHALT

Sicherheitshinweise.....	3
Zeichnung	4
Packung Inhalt.....	4
Montage	5
Verwendung	5
Wartung.....	5
Umweltschutz.....	5
Garantiebedingungen Reklamation	6,7,8

Sicherheitshinweise

- Lesen Sie die Anleitung vor der Montage und dem ersten Gebrauch. Bewahren Sie das Handbuch zum späteren Nachschlagen auf.
- Montieren Sie das Gerät nur auf einer ebenen und sauberen Oberfläche, um die Funktion nicht zu beeinträchtigen.
- Reinigen Sie das Gerät regelmäßig. Metallteile können leicht rosten
- Konsultieren Sie einen Arzt bezüglich Ihres Gesundheitszustands, bevor Sie das Gerät verwenden. Dies ist besonders wichtig, wenn Sie unter gesundheitlichen Problemen oder Einschränkungen leiden.
- Trainieren Sie sorgfältig und übertreiben Sie nicht. Das Training muss Ihren körperlichen Fähigkeiten entsprechen. Wenn Sie Schmerzen oder Ohnmacht verspüren, hören Sie sofort mit dem Training auf.
- Vergewissern Sie sich vor jeder Übung, dass alle Schrauben und Muttern fest angezogen sind (richtig angezogen). Beschädigte oder verschlissene Teile sofort ersetzen. Wenn das Gerät scharfe Kanten aufweist, verwenden Sie es nicht. Trainieren Sie auch nicht, wenn das Gerät ungewöhnliche Geräusche macht.
- Verwenden Sie das Gerät nicht im Freien.
- Kein verstellbares Teil darf hervorstehen, um die Bewegung des Trainierenden nicht einzuschränken.
- Lassen Sie keine Kinder oder Haustiere auf das Gerät. Lassen Sie Kinder nicht unbeaufsichtigt oder in der Nähe.
- Hände, Füße oder Haare nicht in die Nähe von beweglichen Teilen bringen. Legen Sie Ihre Hände nur in die dafür vorgesehenen Bereiche.
- Trainieren Sie mit Bedacht und vermeiden Sie Verletzungen.
- Verwenden Sie das Gerät nur gemäß der Anleitung. Verwenden Sie das Gerät nicht, wenn es nicht vollständig montiert ist. Wenn Sie sich nicht sicher sind, wenden Sie sich an einen professionellen Service.
- Stellen Sie das Gerät auf eine ebene und saubere Oberfläche. Halten Sie für mehr Sicherheit einen Abstand von min. 0,6 m von anderen Raumgeräten entfernt.
- Tragen Sie zum Training geeignete Sportkleidung. Nehmen Sie keine zu lockeren Dinge mit, die sich leicht verfangen können. Tragen Sie immer geschlossene Schuhe. Ziehen Sie die Schnürsenkel fest an
- Das Gerät ist nicht geeignet für Personen, die an Krankheiten oder medizinischen Komplikationen leiden. Das Gerät sollte nicht von Personen mit reduzierter Empfindlichkeit, verzögerten Reaktionen oder anderen Einschränkungen verwendet werden. Personen mit unzureichender Übungserfahrung sollten ebenfalls die Verwendung des Geräts vermeiden.
- Das Gerät ist nicht für Schwangere geeignet.
- Es darf immer nur eine Person das Gerät benutzen.
- Stellen Sie keine scharfen Gegenstände auf oder in die Nähe des Geräts. Quetschen oder verletzen Sie sich bei der Montage nicht die Hände. Wenn das Gerät ungewöhnliche Geräusche oder Fehlfunktionen macht, stellen Sie den Betrieb des Geräts sofort ein und verwenden Sie es nicht, bis die Fehlfunktion behoben ist.
- Wenn das Gerät beschädigt ist oder nicht ordnungsgemäß funktioniert, wenden Sie sich an Ihren Lieferanten.
- Verwenden Sie für Reparaturen nur Original-Ersatzteile.
- Maximale Belastbarkeit: 150 kg
- Kategorie: SC - für gewerbliche Nutzung

Zeichnung

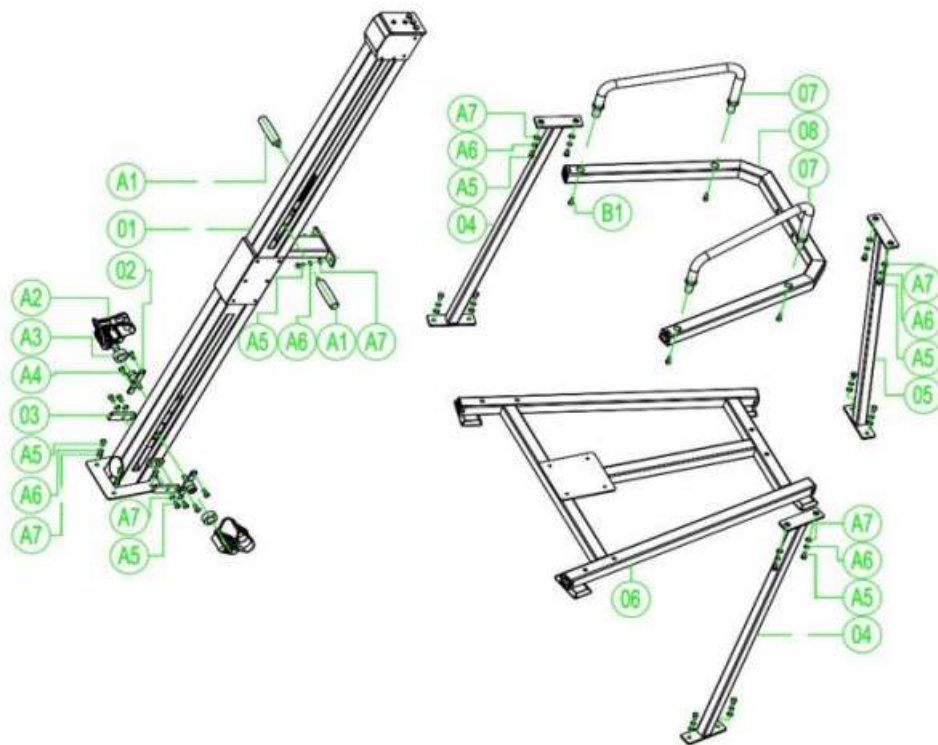

Packung Inhalt

Bez.	Benennung	St.	Bez.	Benennung	St.
1	Hauptrollstange	1	A1	Haltegriffe	2
2	Pedalbaugruppe	2	A2	Pedal	2
3	Anschlag	2	A3	Rollmechanismus	2
4	Vorderer Rahmen	2	A4	Inbusschraube M10x25	4
5	Hinterer Rahmen	1	A5	Inbusschraube M10x20	26
6	Basis	1	A6	Flexibles Pad Ø10	26
7	Haltegriffe	2	A7	Flexibles Pad Ø10	26
8	Handlaufhalter	1	B1	Inbusschraube M8x20	4

Montage

- Stellen Sie vor der Montage sicher, dass genügend freier Platz vorhanden ist.
- Legen Sie alle Teile in den freien Raum und entfernen Sie das Verpackungsmaterial.
- Befolgen Sie bei der Montage die Schritte in der Anleitung.
- Stellen Sie nach der Montage sicher, dass alle Schrauben festgezogen sind.
- Packen Sie das Gerät aus und prüfen Sie, ob alle Teile vorhanden sind.

Verwendung

Das Gerät ist so konzipiert, dass es die gleiche Bewegung wie beim Klettern nachahmt. Sie trainieren den Ober- und Unterkörper, verbessern Ihren Stoffwechsel und verbrennen mehr Kalorien. Ihr Körpergewicht bietet ausreichend Widerstand für die Übung.

Lassen Sie Ihre Füße auf den Pedalen, damit Sie spüren, wie die Muskeln in Ihrem Gesäß und Ihren Oberschenkeln während der Übung angespannt werden. Wenn Sie Ihre Wadenmuskulatur trainieren möchten, stellen Sie sich mit den Zehen näher zusammen auf die Pedale. Greifen Sie die verstellbaren Griffe und lassen Sie Ihre Arme, Schultern, Brust und Rücken in das Training einbeziehen. Wenn Ihre Schultern beim Training schmerzen, legen Sie Ihre Hände auf die festen Griffe. Achte darauf, dass du deinen Kopf gerade hältst und nach vorne schaut, und vermeide es, deinen Nacken während des Trainings zu überanstrengen. Wenn Sie die Intensität der Übung erhöhen möchten, heben Sie Ihre Beine höher oder erhöhen Sie die Frequenz.

Wartung

- Ziehen Sie beim Zusammenbau alle Schrauben fest an und stellen Sie das Gerät in eine waagerechte Position.
- Prüfen Sie nach 10 Betriebsstunden, ob sie richtig festgezogen sind.
- Wischen Sie nach Beendigung der Übung den Schweiß ab. Reinigen Sie das Gerät mit einem Tuch und milden Reinigungsmitteln. Verwenden Sie keine Lösungsmittel oder aggressive Reinigungsmittel auf den Kunststoffteilen.
- Bei erhöhten Geräuschen ist es notwendig, den korrekten Anzug aller Verbindungen zu überprüfen
- Stellen Sie das Produkt in einen sauberen, belüfteten und trockenen Raum.
- Setzen Sie das Gerät keiner direkten Sonneneinstrahlung aus.

Umweltschutz

Am Ende der Produktlebensdauer oder für den Fall, dass eine weitere Reparatur wirtschaftlich nicht mehr sinnvoll ist, entsorgen Sie das Produkt gemäß den örtlichen Vorschriften und umweltgerecht. Bringen Sie das Produkt zur nächsten ausgewiesenen Sammelstelle.

Durch die legale Entsorgung tragen Sie dazu bei, wertvolle natürliche Ressourcen zu erhalten und negative Auswirkungen auf die Umwelt oder die menschliche Gesundheit zu vermeiden. Wenn Sie sich nicht sicher sind, wenden Sie sich an die zuständigen örtlichen Behörden, um Verstöße gegen Vorschriften und nachfolgende Strafen zu vermeiden.

Werfen Sie die Batterien nicht in den Hausmüll, sondern geben Sie sie an dafür vorgesehenen Stellen ab.

Garantiebedingungen, Reklamation

Allgemeine Bestimmungen und Definitionen

Diese Garantiebedingungen und das Reklamationsverfahren regeln die Bedingungen und den Umfang der vom Verkäufer gewährten Garantie für die an den Käufer gelieferte Ware sowie das Verfahren zur Begleichung der Reklamationsansprüche des Käufers für die gelieferte Ware. Die Garantiebedingungen und das Beschwerdeverfahren unterliegen den einschlägigen Bestimmungen des Gesetzes Nr. 89/2012 Slg., Des Bürgerlichen Gesetzbuchs und des Gesetzes Nr. 634/1992 Koll. Über den Verbraucherschutz in der jeweils gültigen Fassung, auch in Angelegenheiten, die unter diese Garantiebedingungen und das Beschwerdeverfahren fallen. unerwähnt.

Verkäufer ist SEVEN SPORT s.r.o. mit Sitz in Bořivojova 35/878, 13000 Prag,

IČ: 26847264, eingetragen in das Handelsregister des Landgerichts in Prag, Abschnitt C, Beilage 116888.

Aufgrund der geltenden gesetzlichen Bestimmungen wird zwischen einem Käufer, der Verbraucher ist, und einem Käufer, der kein Verbraucher ist, unterschieden.

"Käufer-Verbraucher" oder einfach "Verbraucher" ist eine Person, die beim Abschluss und bei der Ausführung eines Vertrags nicht im Rahmen ihres Handels oder Geschäfts handelt.

"Ein Käufer, der kein 'Verbraucher' ist, ist ein Unternehmer, der Produkte kauft oder Dienstleistungen für den Zweck seines Geschäfts mit diesen Produkten oder Dienstleistungen nutzt. Dieser Käufer unterliegt dem für ihn geltenden Rahmenkaufvertrag und den Geschäftsbedingungen.

Diese Garantiebedingungen und das Reklamationsverfahren sind Bestandteil jedes zwischen dem Verkäufer und dem Käufer geschlossenen Kaufvertrags. Die Garantiebedingungen und das Beschwerdeverfahren sind gültig und bindend, sofern die Parteien im Kaufvertrag oder in einem Nachtrag zu diesem Vertrag oder einer anderen schriftlichen Vereinbarung nichts anderes vereinbart haben.

Garantiebedingungen

Garantiezeit

Der Verkäufer gewährt dem Käufer eine Garantie für die Qualität der Ware für einen Zeitraum von 24 Monaten, wenn von der Garantiekarte, Rechnung für die Ware, Lieferschein oder in einem anderen Dokument für die Ware wird keine andere vom Verkäufer angegebene Garantiezeit angegeben. Die gesetzliche Dauer der dem Verbraucher gewährten Garantie bleibt davon unberührt.

Mit der Qualitätsgarantie übernimmt der Verkäufer die Verpflichtung, dass die gelieferte Ware für den üblichen Gebrauch geeignet ist, oder für den vereinbarten Zweck und dass es das Übliche behält, oder vereinbarte Eigenschaften.

Die Garantiebedingungen gelten nicht für verursachte Mängel (falls zutreffend für das gekaufte Produkt):

- durch die Schuld des Benutzers, dh Beschädigung des Produkts durch unprofessionelle Überholung, fehlerhafte Montage, unzureichendes Einsetzen der Sattelstütze in den Rahmen, unzureichendes Anziehen der Pedale in den Griffen und Griffen zur Mittelachse
- unsachgemäße Wartung
- mechanischer Schaden
- Verschleiß von Teilen während des normalen Gebrauchs (z. B. Gummi- und Kunststoffteile, Bewegungsmechanismen, Gelenkverbindungen usw.)

- ein unvermeidbares Ereignis, eine Naturkatastrophe
- unprofessionelle Interventionen
- unsachgemäße Handhabung oder unsachgemäße Platzierung, niedrige oder hohe Temperatur, Wasser, übermäßiger Druck und Stöße, absichtlich veränderte Konstruktion, Form oder Abmessungen

Reklamationsverfahren

Verfahren zur Geltendmachung eines Warenmangels

Der Käufer ist verpflichtet, die vom Verkäufer gelieferte Ware so bald wie möglich nach dem Risiko einer Beschädigung der Ware zu prüfen. nach seiner Lieferung. Die Inspektion muss vom Käufer so durchgeführt werden, dass alle Mängel festgestellt werden, die bei einer angemessenen professionellen Inspektion festgestellt werden können.

Bei der Reklamation ist der Käufer verpflichtet, auf Verlangen des Verkäufers den Kauf und die Begründung der Reklamation durch Rechnung oder Lieferschein mit der Seriennummer oder den gleichen Unterlagen ohne Seriennummer nachzuweisen. Wenn der Käufer mit diesen Unterlagen die Rechtmäßigkeit der Beschwerde nicht nachweist, hat der Verkäufer das Recht, die Beschwerde abzulehnen.

Wenn der Käufer einen Mangel meldet, der nicht durch die Garantie abgedeckt ist (z. B. wurden die Garantiebedingungen nicht erfüllt, der Mangel wurde versehentlich gemeldet usw.), ist der Verkäufer berechtigt, die vollständige Erstattung der Kosten zu verlangen, die im Zusammenhang mit der Beseitigung des vom Käufer gemeldeten Mangels entstehen. In diesem Fall basiert die Berechnung des Service-Eingriffs auf der gültigen Preisliste der Arbeitsleistung und der Transportkosten.

Wenn der Verkäufer (durch Testen) feststellt, dass das beanspruchte Produkt nicht fehlerhaft ist, gilt der Anspruch als ungerechtfertigt. Der Verkäufer behält sich das Recht vor, die Zahlung von Kosten zu verlangen, die im Zusammenhang mit einer ungerechtfertigten Beschwerde anfallen.

Beschwert sich der Käufer über Mängel an der von der Garantie abgedeckten Ware gemäß den gültigen Garantiebedingungen des Verkäufers, so beseitigt der Verkäufer den Mangel, indem er das defekte Teil oder die defekte Ausrüstung repariert oder durch ein fehlerfreies ersetzt. Mit Zustimmung des Käufers ist der Verkäufer berechtigt, im Austausch gegen fehlerhafte Ware andere Waren voll funktionsfähig zu liefern, jedoch mindestens die gleichen oder bessere technische Parameter. Die Wahl bezüglich der Art der Bearbeitung der Beschwerde gemäß diesem Absatz liegt beim Verkäufer.

Der Verkäufer wird die Reklamation spätestens 30 Tage nach Lieferung der fehlerhaften Ware bearbeiten, es sei denn, es wird eine längere Frist vereinbart. Als Abrechnungstag gilt der Tag, an dem die reparierte oder ersetzte Ware dem Käufer übergeben wurde. Wenn der Verkäufer die Reklamation aufgrund der Art des Mangels nicht innerhalb der angegebenen Frist bearbeiten kann, wird er mit dem Käufer eine alternative Lösung vereinbaren. Wird keine solche Einigung erzielt, ist der Verkäufer verpflichtet, dem Käufer eine finanzielle Entschädigung in Form einer Gutschrift zu gewähren.

**CZ
SEVEN SPORT GmbH**

Sitz
Hauptsitz:
Reklamation und Service:

Strakonická 1151 / 2c, Prag 5, 150 00, CZ
Dělnická 957, Vítkov, 749 01
Čermenská 486, Vítkov 749 01

IČO:
Steuernummer:

26847264
CZ26847264

Tel.:
Mail:

+420 556 300 970
eshop@insportline.cz
reklamace@insportline.cz
servis@insportline.cz

Web:

www.inSPORTline.cz

**SK
inSPORTline GmbH**

Hauptsitz, Reklamation, Service:

Električná 6471, Trenčín 911 01, SK

IČO:
Steuernummer:

36311723
SK2020177082

Tel.:
Mail:

+421(0)326 526 701
objednavky@insportline.sk
reklamacie@insportline.sk
servis@insportline.sk

Web:

www.inSPORTline.sk

Verkaufsdatum:

Stempel und Unterschrift des Verkäufers: